



tenova
TAKRAF



Equipos para minería a cielo abierto

TENOVA ofrece, como proveedor activo mundial, tecnología, productos y servicios modernos para la industria metalúrgica y minera.



Tenova es un proveedor mundial de tecnologías avanzadas, productos y servicios para las industrias del metal y la minería, que ofrece soluciones innovadoras integradas. La combinación de la automatización de los procesos y el saber hacer metalúrgico aumentan el valor de lo entregado a nuestros clientes.

Tenova está comprometida a seguir desarrollando su tecnología en las áreas de mayor impacto sobre el futuro de las industrias a las que provee: en la calidad de los productos entregados por el cliente, en el ahorro de energía y en la seguridad medioambiental.

Tenova TAKRAF está especializada en la ingeniería y el suministro de equipos de manejo de materiales a granel y minería a cielo abierto. Suministra tanto sistemas completos, como máquinas individuales a clientes de todo el mundo, en todas las condiciones climáticas.

Equipos para minería a cielo abierto

Tenova TAKRAF es uno de los proveedores líderes del mundo en los campos de la minería y el manejo del carbón y otros minerales, así como el retiro, el transporte y el vertido de escombros o mineral estéril.

Las máquinas y los sistemas de Tenova TAKRAF han demostrado su fiabilidad en la minería para los más duros minerales, incluso en condiciones de operación extremas.

El extenso saber hacer de nuestros ingenieros altamente calificados crea una base sólida para la construcción de este tipo de maquinaria.

El suministro rápido y el mantenimiento de la elevada calidad están garantizados por la política de Tenova TAKRAF en estrecha colaboración con los clientes, así como por décadas de experiencia en el desarrollo/diseño asistido por computador, el diseño y la fabricación de equipos y de sistemas para la minería de superficie.



El suministro de nuestro primer puente de correa transportadora de material estéril, para la mina de superficie de Plessa (Alemania), se remonta al año 1924.

Las primeras excavadoras de rueda de capachos desarrolladas y producidas por nuestra empresa fueron suministradas a las Consolidated Diamond Mines de Namibia en 1926.

Actualmente, más del 50% de la producción mundial de lignito se extrae con equipos de Tenova TAKRAF.

La combinación del saber hacer y el gran número de máquinas y sistemas realizados, unidos a la constante orientación a la tecnología de punta, hacen que podamos ofrecer una tecnología y un equipamiento óptimos para cada situación geológica.



Equipos para minería a cielo abierto – gama de productos

Tenova TAKRAF suministra sistemas completos para minería a cielo abierto

- excavadoras de rueda de capachos
- excavadoras de cadena de capachos
- correas transportadoras móviles
- correas transportadoras (curvas, maniobrables, cuesta abajo, etc.)
- carros de descarga
- esparcidoras / esparcidoras de vertido directo
- puentes de correas transportadoras móviles
- estaciones de chancado móviles y semi-móviles
- minería de superficie
- transportadores sobre orugas
- sistemas para lixiviación en pila
- equipos auxiliares para la minería de superficie y equipos de re-cultivación





Equipos para minería a cielo abierto

En función de su tamaño, las nuevas excavadoras compactas de rueda de capachos (BWE) de Tenova TAKRAF pueden alcanzar capacidades de hasta 75.000 m³ al día.

Nuestra nueva serie de modelos de la clase BWE grande y gigante ofrece capacidades diarias de hasta 240.000 m³.

Una gran variedad de posibles combinaciones de estas máquinas, con esparcidoras y sistemas de correas transportadoras especialmente combinadas, así como esparcidoras de vertido directo, aseguran un funcionamiento eficaz y económico.

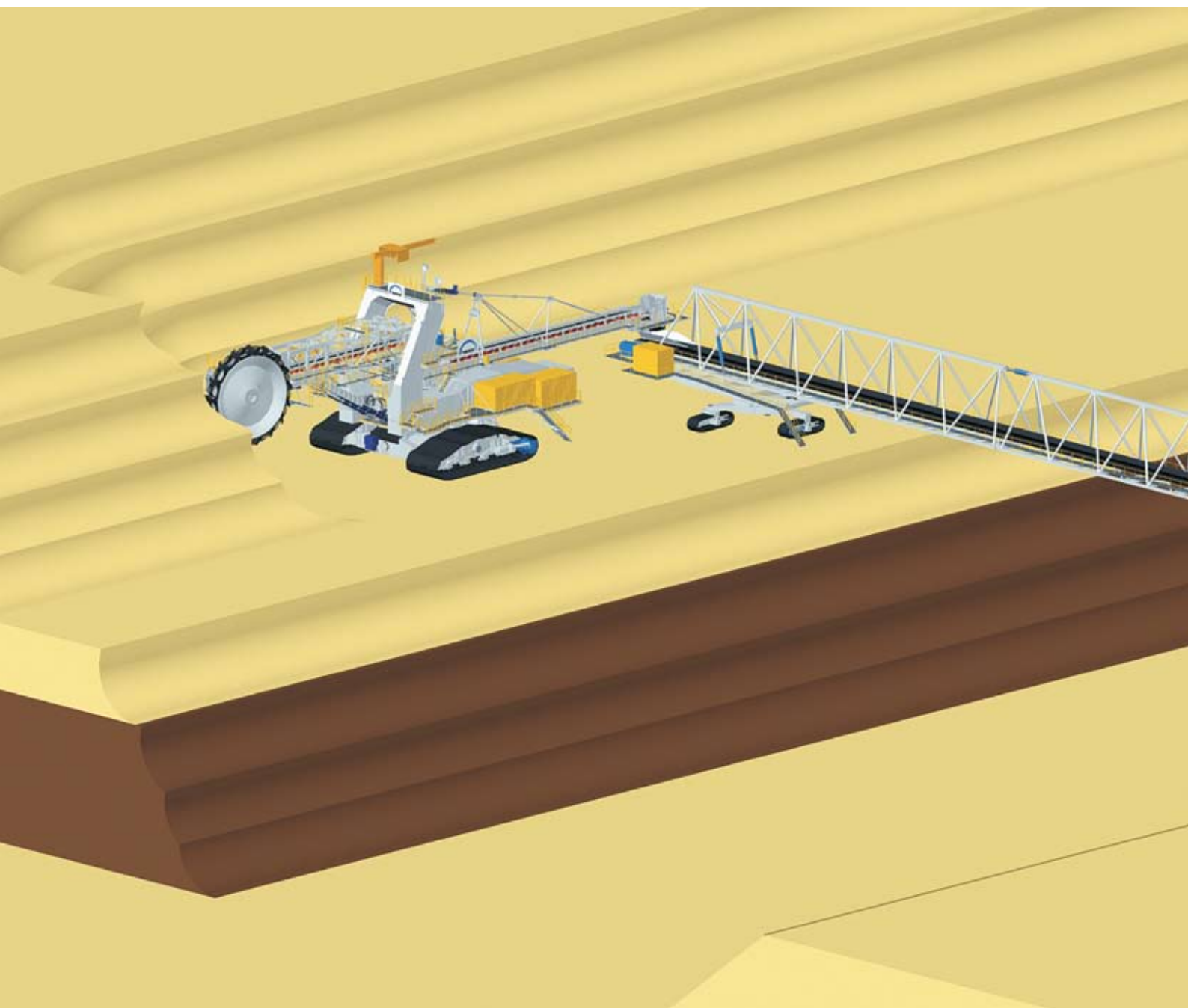

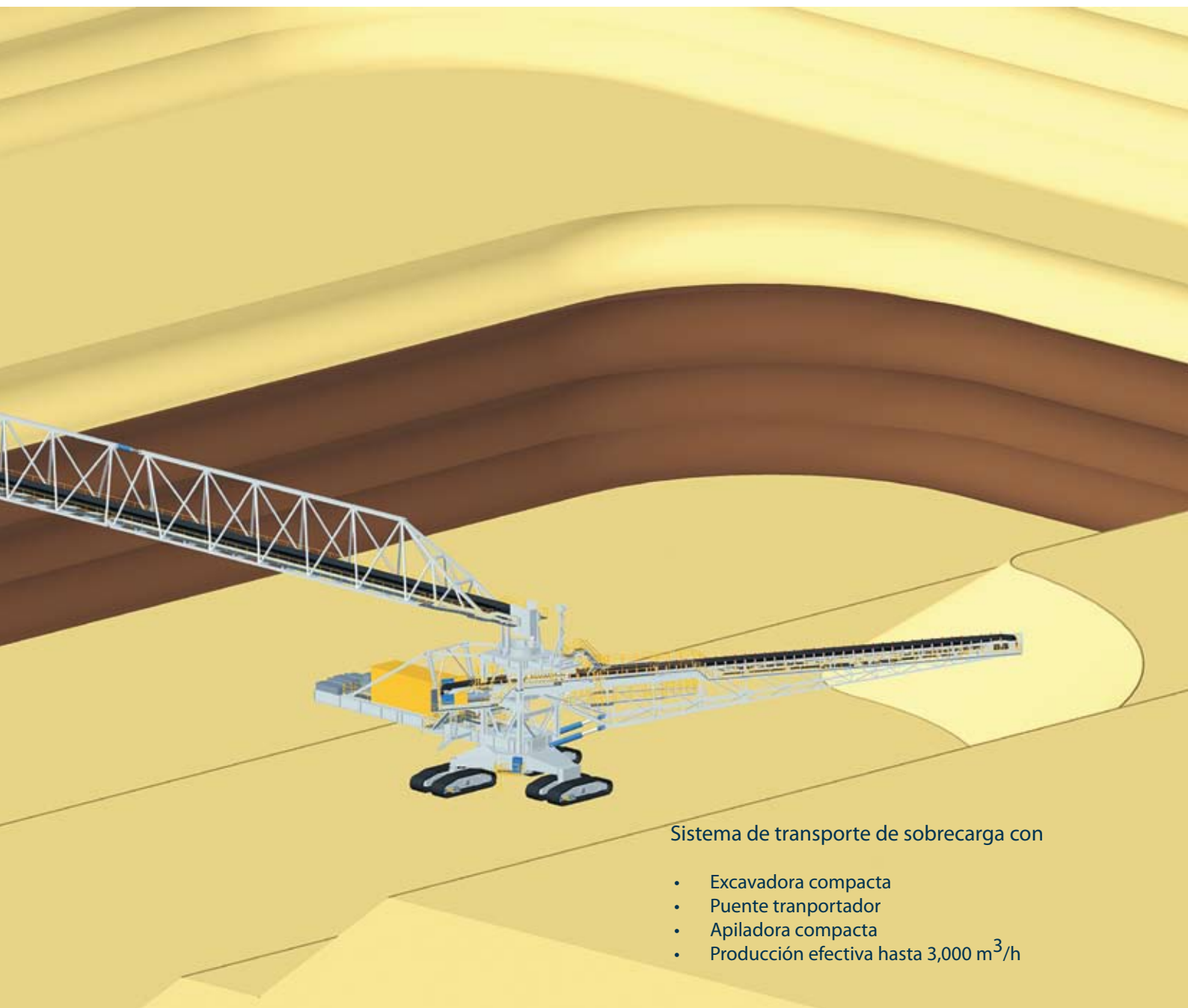

Sistema de transporte de sobrecarga con

- Excavadora compacta
- Puente transportador
- Apiladora compacta
- Producción efectiva hasta 3,000 m³/h



En el funcionamiento de vertido directo, se pueden desplazar hasta 240.000 m³ de escombros al día utilizando diferentes combinaciones de nuestras máquinas.

Además, la maquinaria de Tenova TAKRAF ha demostrado su alta fiabilidad en las condiciones geológicas y los entornos de trabajo más desfavorables del mundo. Todas las unidades, sistemas y plantas se pueden suministrar para el uso en áreas de bajas temperaturas hasta un mínimo de -45°C.

Sistemas de transporte de escombros o material estéril con

- excavadora compacta de rueda de capachos
- esparcidora de vertido directo



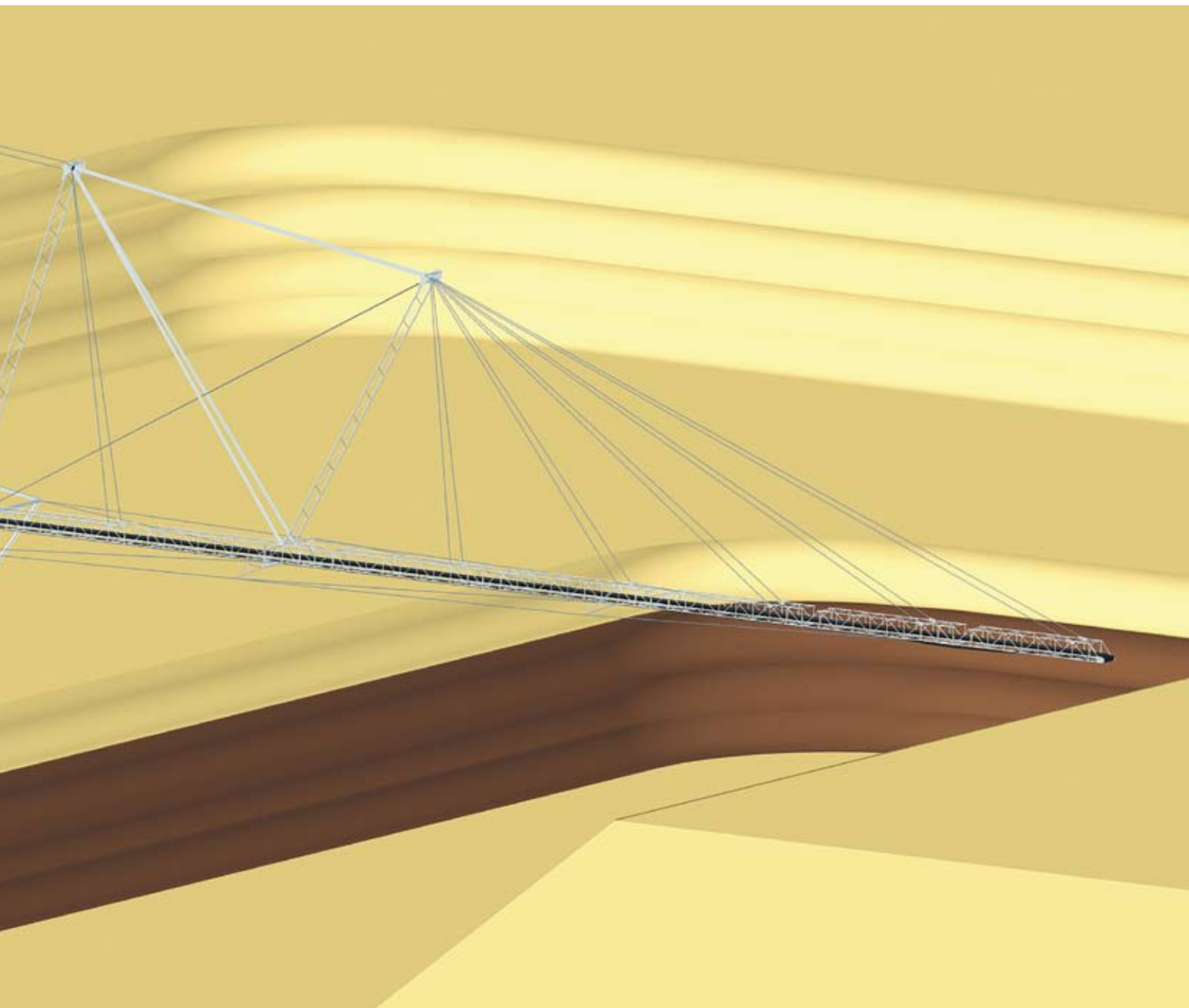

Los sistemas Tenova TAKRAF garantizan las siguientes ventajas para el cliente:

- adaptación óptima a los requisitos geológicos y técnicos de los movimientos de tierra y las operaciones de minería de superficie, gracias a las capacidades de I+D propias de Tenova TAKRAF
- baja inversión
- utilización de componentes estructurales comprobados y estandarizados
- alta disponibilidad
- mantenimiento sencillo
- bajos costos operativos

Realizamos estudios de proyectos para

- operaciones de minería de superficie completamente nuevas
- la ampliación y la modernización de las minas de superficie existentes
- la remodelación de las instalaciones de minería de superficie
- la conversión y la transferencia de sistemas de minería

Tenova TAKRAF planifica y suministra las mejores combinaciones de maquinaria para minas de superficie con

- funcionamiento de vertido directo
- funcionamiento con correa transportadora
- funcionamiento con puente transportador

El diseño de las plantas y los sistemas de maquinaria de Tenova TAKRAF, que requieren poco mantenimiento, nuestro amplio servicio y el rápido suministro de piezas de recambio, garantizan que los equipos de Tenova TAKRAF sean económicos y funcionen de manera eficiente y fiable año tras año.

Sistemas de transporte de escombros o material estéril con

- pala mecánica
- planta trituradora móvil
- carro de tolva
- correa transportadora móvil
- sistema de correa transportadora
- carro de descarga
- apiladora compacta

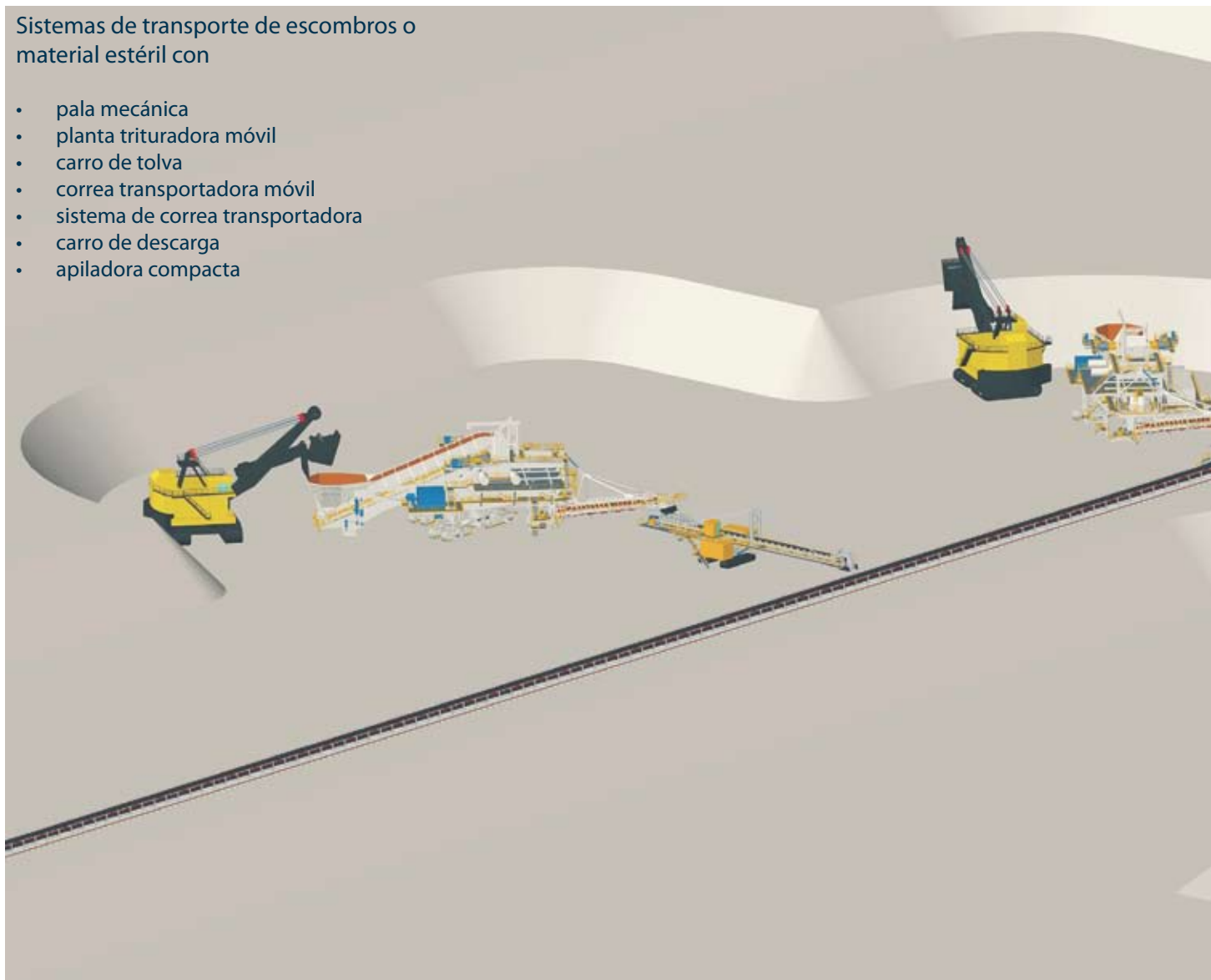

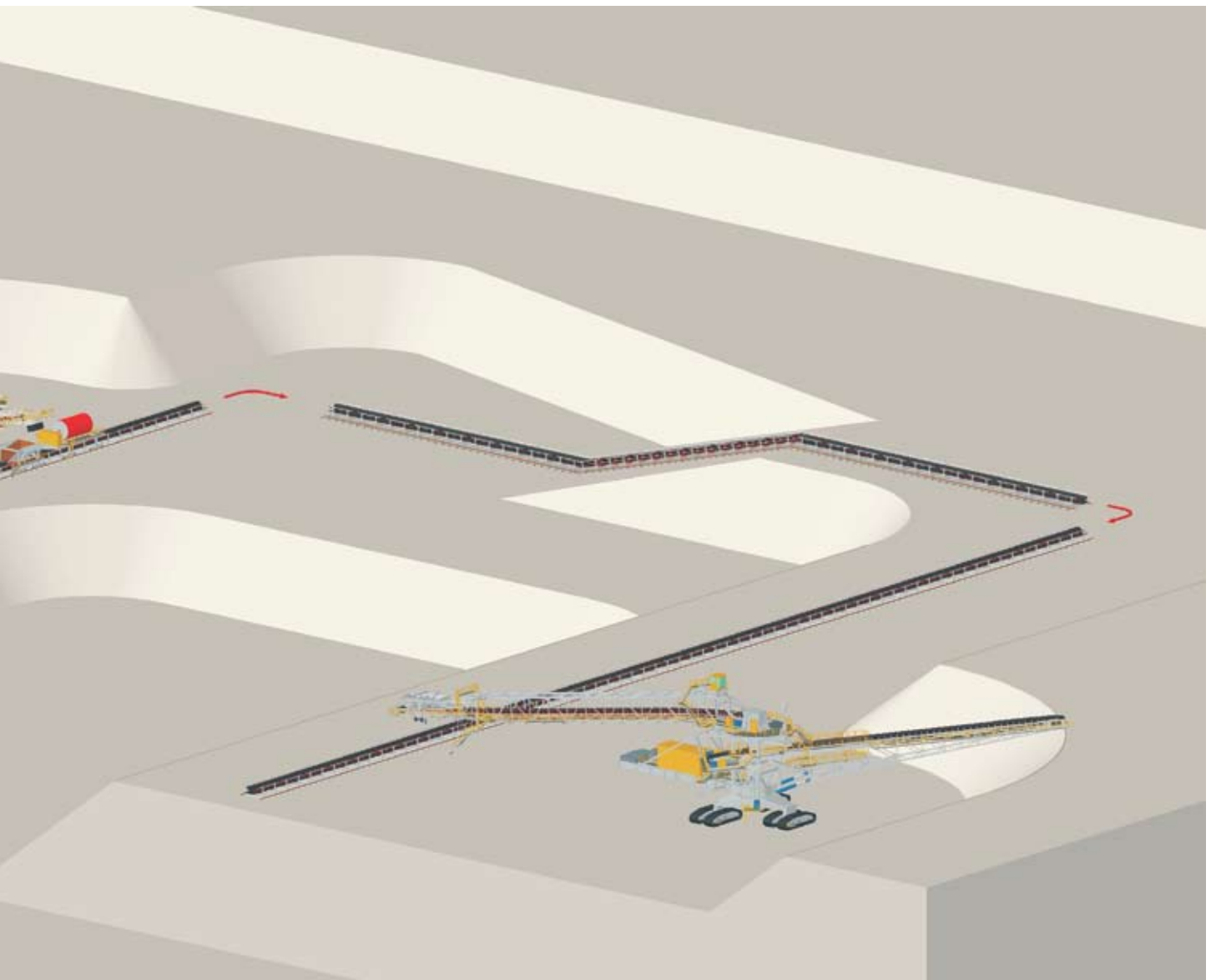

Productos y servicios

Equipos para minería a cielo abierto

- sistemas completos de minería a cielo abierto
- excavadoras de rueda de cangilones
- excavadoras de cadena de cangilones
- Surface Miners
- transportadores móviles
- sistemas de transporte (por tierra, curvos, maniobrables, inclinados, etc.)
- puentes transportadores inclinados
- esparcidoras / esparcidoras de vertido directo
- puentes transportadores móviles
- estaciones de chancado móviles y semi-móviles
- transportadores sobre orugas
- sistemas de lixiviación en pila

Equipos de manipulación de materiales a granel

- sistemas de manipulación de materiales a granel
- apiladoras
- recogedores
- equipos combinados apiladores y recogedores
- recogedores rascadores
- cargadores de buques
- descargadores de buques de trabajo continuo
- descargadores de buques con cuchara
- transportadores de cinta tubular
- equipos volcadores de vagones

Servicio técnico / fabricación

- suministros de componentes
- servicio, mantenimiento
- trabajo encargado a otros contratistas industriales
- ensamblajes
- construcción
- gestión de calidad
- asistencia operativa
- inspección





tenova
TAKRAF



Tenova TAKRAF

TAKRAF GmbH
Torgauer Straße 336
04347 Leipzig
Alemania
Teléfono +49 341 2423 500
Fax +49 341 2423 510
sales@takraf.com

Bahnhofstraße 26
01979 Lauchhammer
Alemania
Teléfono +49 3574 854 0
Fax +49 3574 854 100
service@takraf.com

Tenova S.p.A.
Torre Shipping
Via De Marini, 53
16149 Genoa
Italia
Teléfono +39 010 6054067
Fax +39 010 6054710
bulkhandling@it.tenovagroup.com

www.takraf.com
www.tenovagroup.com

TECHINT GROUP