



露天矿设备

TENOVA 是为金属工业和露天开采业提供现代技术、产品和服务的全球性供货商。



特诺恩是一家为金属及采矿行业提供相关产品及服务并能够提供创新整合解决方案的一家拥有先进科技力量的全球供货商。加工自动化再加上先进的冶金技术，提升了特诺恩为顾客提供增值服务的能力。TENOVA 致力于发展对它未来有影响的技术，它提供的产品质量不仅节约能源而且环保。

特诺恩TAKRAF致力于露天开采和散料搬运设备。可根据不同的气候条件，为全球的客户提供完整系统和单体的设备。

露天采矿设备

特诺恩TAKRAF致力于煤，矿石和其他物料以及剥离物挖掘，输送和排矸的领域，是全球在该领域的领先供应商之一。

实践证明，特诺恩TAKRAF无论在极端的工作条件下，还是在处理最坚硬的矿石情况下都是非常可靠的。

掌握核心技术的高素质工程人员为此领域的设备制造打下了坚实的基础。

通过多年运用计算机辅助设计进行研发，设计和制造露天采矿设备和系统的经验，以同客户紧密合作为宗旨，保证了特诺恩TAKRAF一贯的高质量和快速交货。



追溯到1924年我们在德国 Plessa向露天矿提供了第一套剥离物移动皮带桥。

我们公司在1926年研发和生产了第一台轮斗挖掘机，该设备在纳米比亚钻石矿投入使用。

现今，全球超过50%的褐煤采矿设备是由特诺恩TAKRAF提供的。

核心技术与大量完整的设备系统以及先进的技术为一贯的导向相结合起来使得TAKRAF可以为各种地理条件提供最佳的技术与设备。



露天矿设备-产品范围

特诺恩TAKRAF提供完整的露天开采系统

- 轮斗挖掘机
- 链斗挖掘机
- 移动皮带输送机
- 皮带输送机（曲线，可移设，下坡等）
- 卸料车
- 排土机/跨坑式排土机
- 移动皮带桥
- 露天采剥机
- 履带运输车
- 堆浸系统
- 辅助表层采矿设备与重新培植设备





露天开采设备

根据用户的需求，特诺恩TAKRAF紧凑型轮斗挖掘机生产力每日可达75,000 m³。
巨型与大型轮斗挖掘机系列产品中的新设备生产力每日可达240,000 m³。

排土机，皮带输送系统与跨坑式排土机可以被搭配大量不同的组合，这些设备的不同组合可以确保高效的工作与成本的节约。

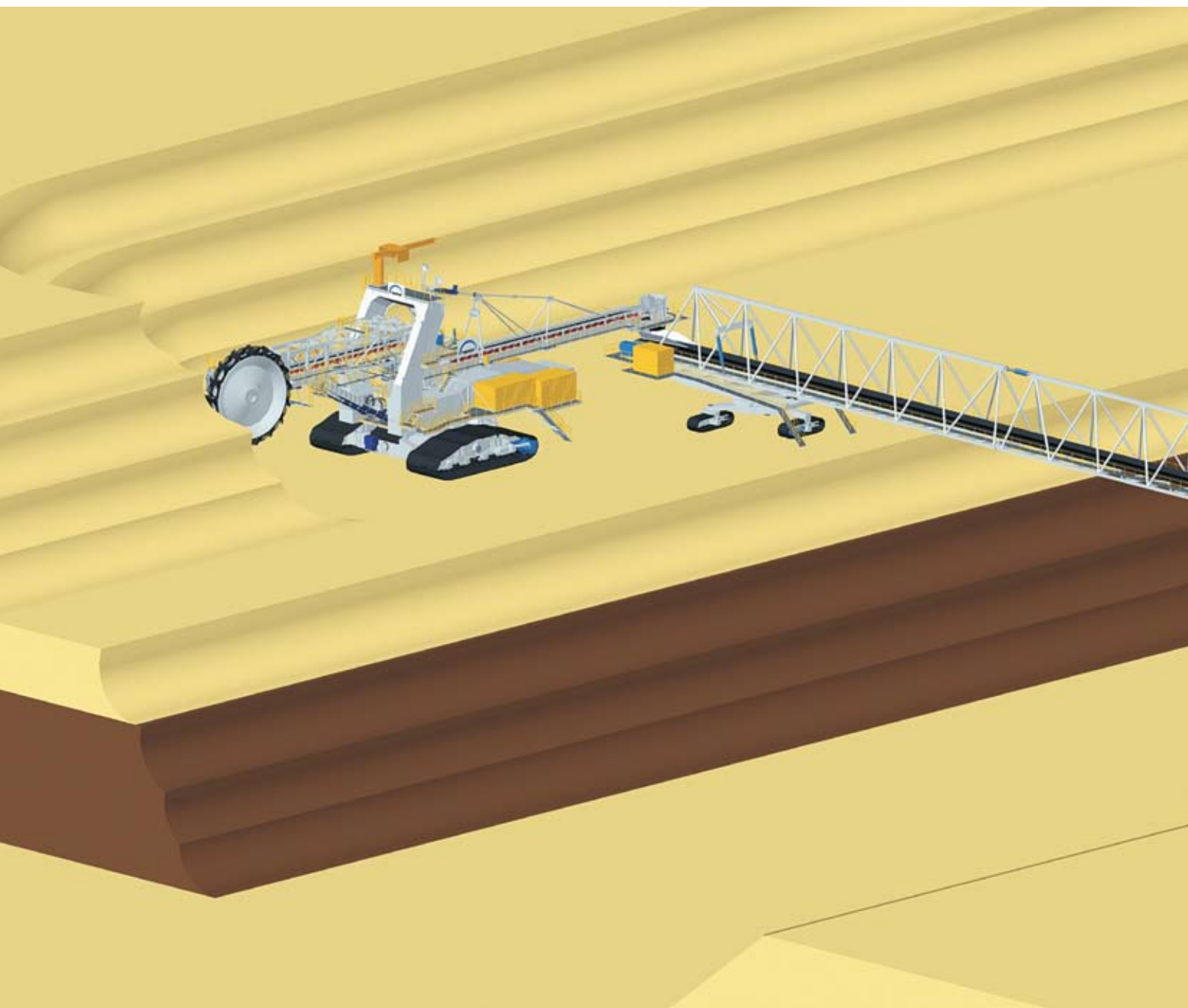

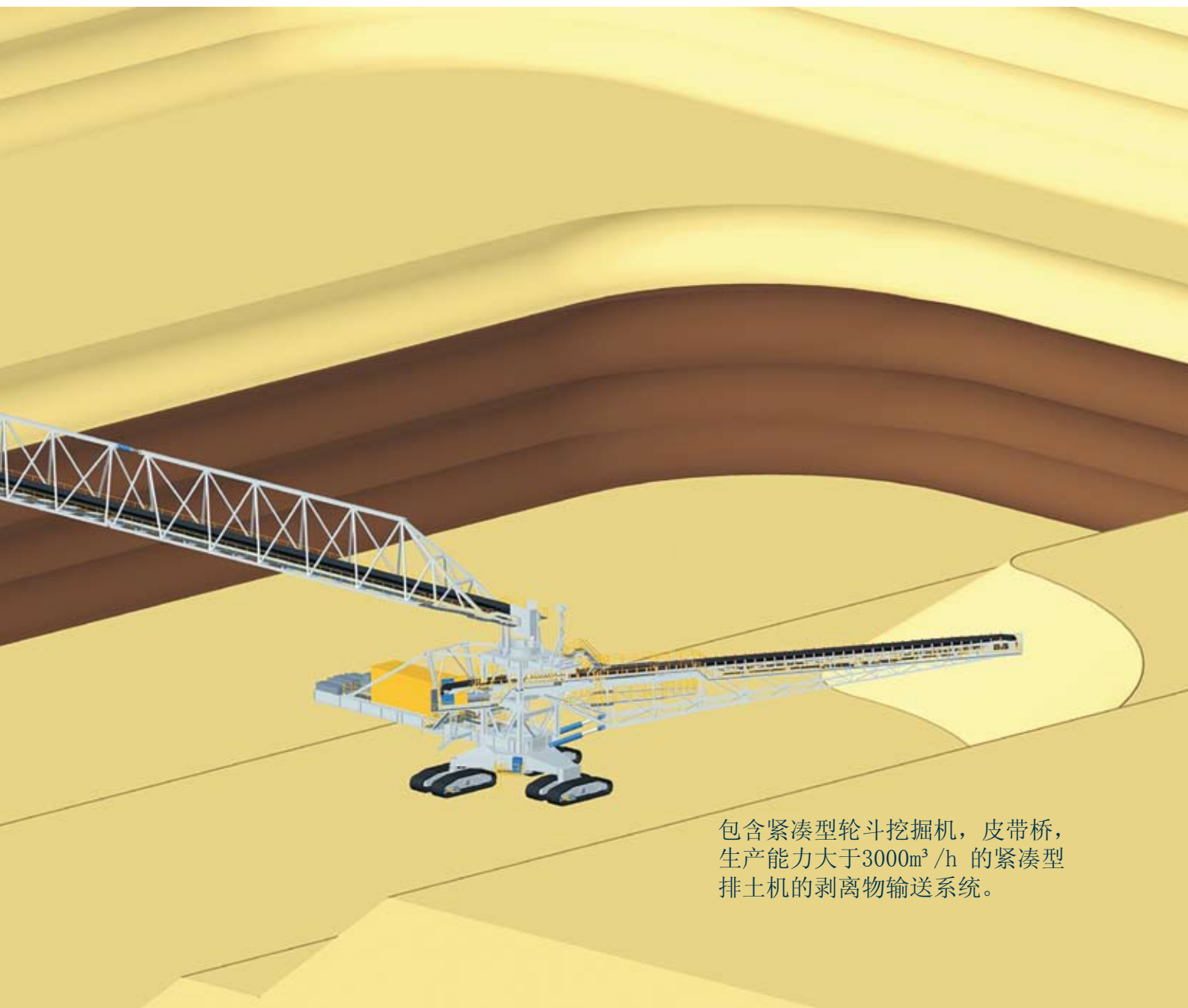

包含紧凑型轮斗挖掘机，皮带桥，
生产能力大于 $3000\text{m}^3/\text{h}$ 的紧凑型
排土机的剥离物输送系统。



剥离物跨坑作业处理每日可达240,000 m³，并可使用不同设备组合轮班作业。

此外，经过实践证明，诺恩TAKRAF的机械在全球极端的气候与工作条件下的运作已得到了可靠的证实。所有零件，系统和设备可在低温-45° C的情况下正常工作。

带紧凑型轮斗挖掘机与跨坑排土机的剥离运输系统



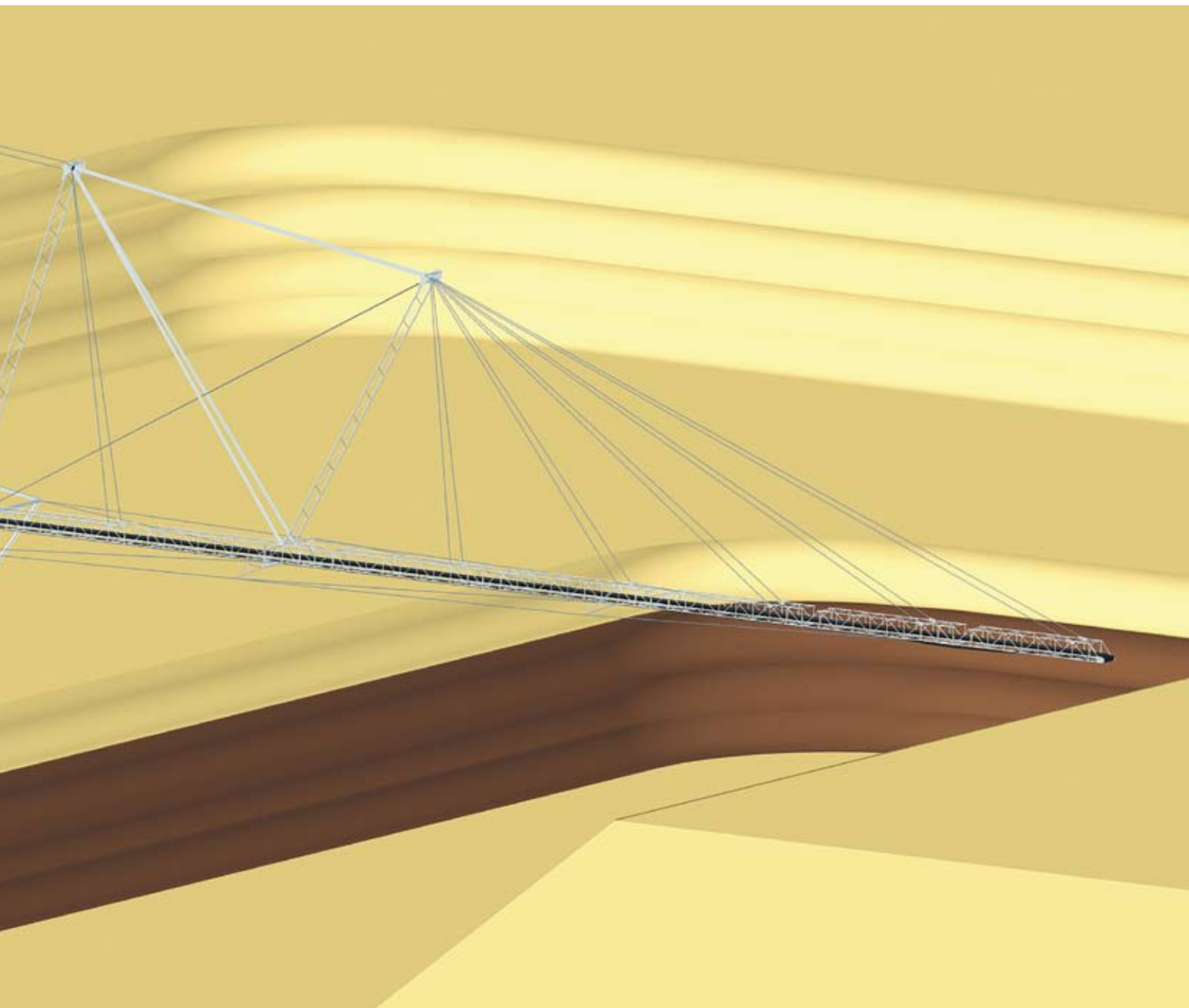

特诺恩TAKRAF设备具有如下的有点。

- 由于TAKRAF具有研发能力，可以针对地质条件和技术要求进行适应性的优化。
- 低投资
- 提供标准结构零件
- 适用性强
- 维修简单
- 低维护成本

我们执行项目基于

- 完整的新露天采矿
- 原有的露天矿扩建和现代化改造
- 露天采矿设备大修改改造
- 采矿系统转场和移设

特诺恩TAKRAF设计和供应最好的露天采掘组合机械设备

- 跨坑作业
- 皮带运输机作业
- 皮带桥作业

特诺恩TAKRAF工厂和设备系统的低维护成本的设计，以及工作人员的全方位服务和快捷的交货期，确保TAKRAF的设备长年经济和可靠的工作。

剥离物运输系统与

- 电铲
- 移动破碎站
- 漏斗车
- 移动皮带
- 皮带运输系统
- 卸料车
- 紧凑型排土机

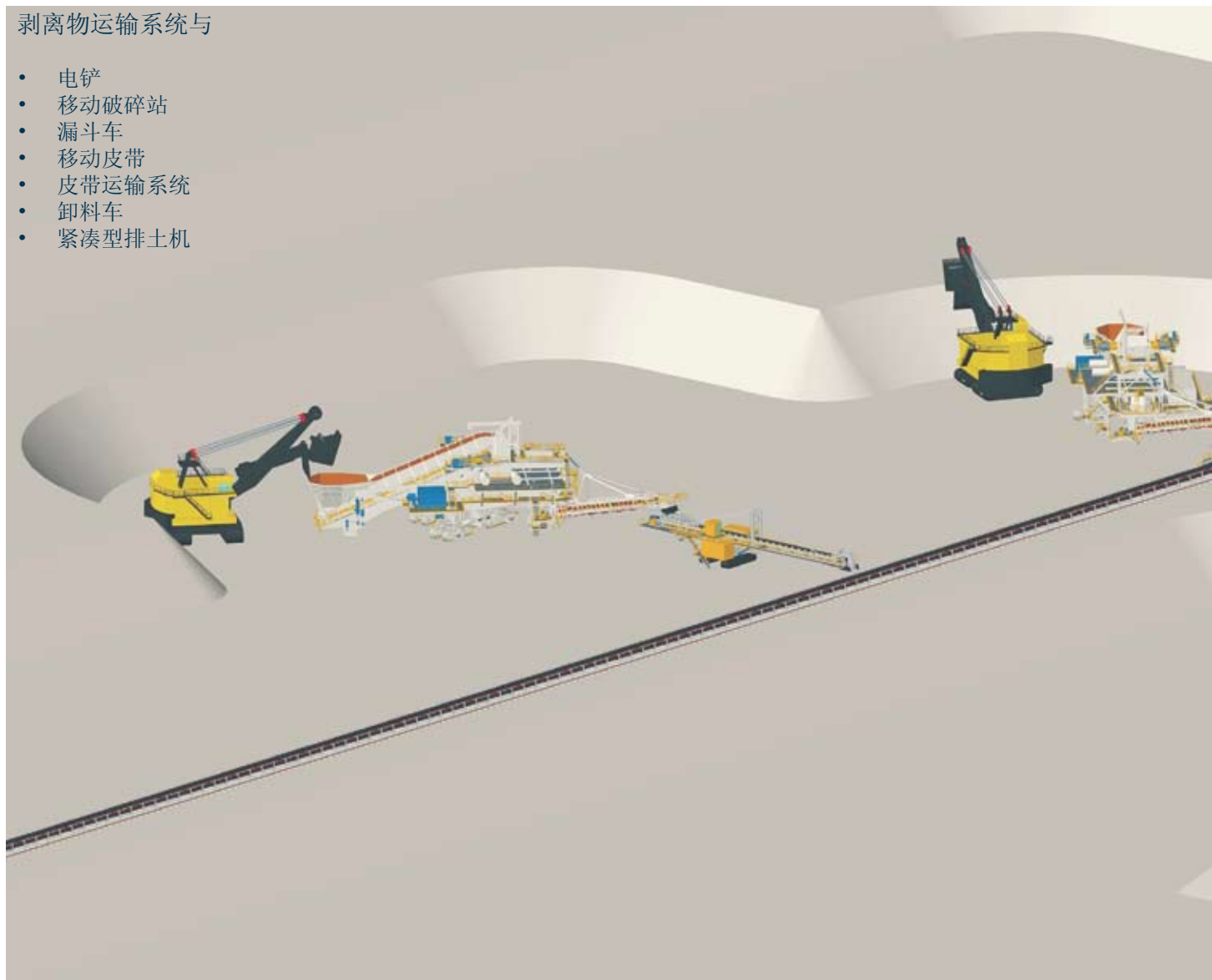

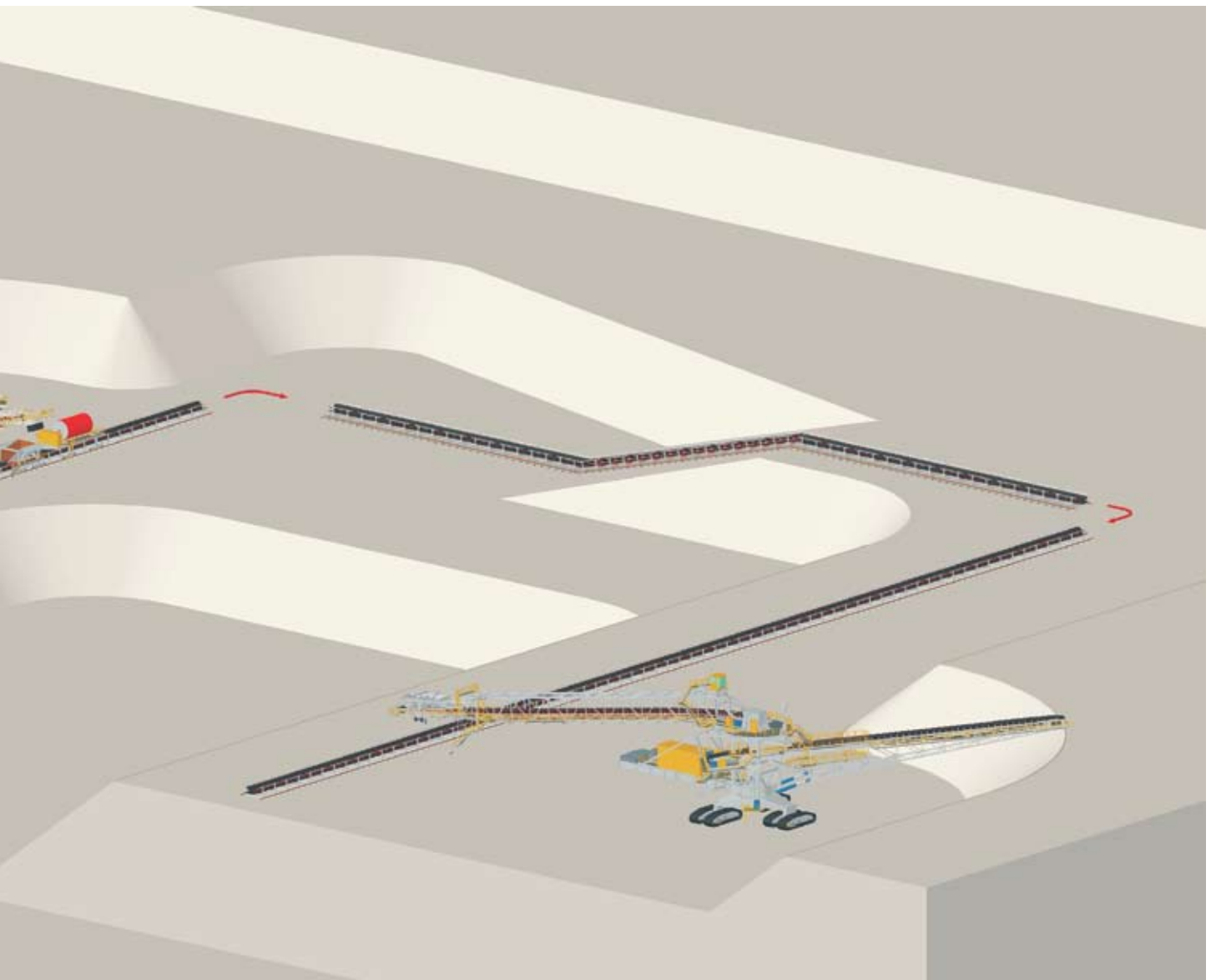

产品与服务

露天煤矿开采设备

- 露天矿成套系统
- 轮斗挖掘机
- 链斗挖掘机
- 露天采剥机
- 移动运输系统
- 皮带运输系统（长距离，曲线，可移设，倾斜等）
- 跨台阶皮带桥
- 皮带机/跨坑式皮带机
- 运输皮带桥
- 移动和半移动式破碎站
- 履带运输车
- 堆浸系统

散物料搬运设备

- 散物料搬运系统
- 堆料机
- 取料机
- 堆取料机
- 刮板式取料机
- 装船机
- 连续卸船机
- 抓斗卸船机
- 管带机
- 翻车机

制造/技术服务

- 部件供应
- 服务，维修
- 外购
- 组装
- 安装
- 质量担保
- 生产协助
- 检查





tenova
TAKRAF



Tenova 塔克拉夫

Torgauer Straße 336
04347 Leipzig
德国莱比锡
电话: +49 341 2423 500
传真: +49 341 2423 510
sales@takraf.com

Bahnhofstraße 26
01979 Lauchhammer
德国劳哈墨
电话: +49 3574 854 0
传真: +49 3574 854 100
service@takraf.com

Torre Shipping
Via De Marini, 53
16149 Genoa
意大利热那亚
电话: +39 010 6054067
传真: +39 010 6054710
bulkhandling@it.tenovagroup.com

www.takraf.com
www.tenovagroup.com

TECHINT GROUP